

NEOFYTON | generalni zastupnik opreme za plastiku



consulting

just in time

premium quality

customer care

tailored made

service support

turn key solutions



training & education

NEOFYTON | generalni zastupnik opreme za plastiku



Neofyton je ekskluzivni zastupnik svetski vodećih kompanija – proizvođača mašina i pateće opreme za industriju **prerade plastike i gume** za tržište Srbije, Hrvatske, Crne Gore, Makedonije i Bosne i Hercegovine. U navedenim regionima je postao ekskluzivni zastupnik svetski poznatih lidera:

Engel (Austrija) – mašine za brizganje plastike i gume, roboti

Eurochiller (Italija) – industrijski rashladni sistemi

Piovan (Italija) – prateća oprema za industriju plastike

Tria (Italija) – mlinovi za mlevenje plastike različite namene

Campetella (Italija) – IML roboti

Manner (Nemačka) – tople dizne

Ekskluzivni zastupnici samo za Sloveniju za sledeću opremu:

Campetella (Italija) – IML roboti

Manner (Nemačka) – tople dizne

since 1992.

NEOFYTON | HQ Novi Sad, Srbija

Srbija, Hrvatska, Crna Gora, Bosna, Makedonija i Slovenija.



close to our customers

since 1998.

NEOFYTON | predstavništvo u Zagrebu, Hrvatska

Neofyton je osnovan 16.11.1992 g. u Novom Sadu

04.07.2013. godine osnovali smo **Predstavništvo NEOFYTON - HR u Zagrebu** sa ciljem da svoju uslugu još više približimo kupcima kako bi što brže odgovarali na zahteve kupaca:



NEOFYTON | zadovoljstvo kupaca

Neofyton zbog toga nudi **rešenja po sistemu ključ u ruke**. Mi se obavezujemo da ispunimo svaki zahtev našeg kupca, kako bi osigurali isporuku vrednosti i satisfakcije.

Naše vrednosti:



puštanje u rad

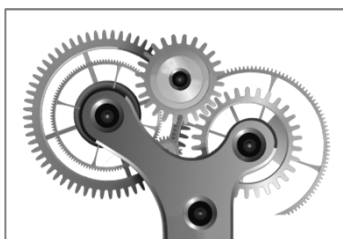

rezervni delovi



trening & obuka



servisna podrška



konsalting

close to our customers

NEOFYTON | generalni direktor



Poruka generalnog direktora:

“Naša misija je da isporučujemo najkvalitetniju opremu i uslugu našim kupcima iz jednog izvora.”

Zoran Tadic – generalni direktor



NEOFYTON | predstavništvo u Zagrebu, Hrvatska

Neofyton d.o.o. poseduje 6 sektora: prodaja, servis, export-import, marketing i HR, administracija i menadžment kvaliteta.

Prodajni tim:

Zoran Tadić, dipl. ing.- direktor,

Peđa Sandić, dipl. ing. – menadžer prodaje,

Alen Božin, dipl. ing. – *technical sales*

Anamarija Sabol, dipl.ing. – marketing & HR menadžer



Sajam Tehnike 2016

NEOFYTON | servis

Neofyton je jedini zastupnik mašina i prateće opreme za preradu plastike koja ima **sopstveni servisni tim**. Vrlo profesionalno i brzo reagujemo na sve zahteve naših partnera.

Trening & edukacija – najvažniji resursi naše kompanije su obučeni ljudi. Naši serviseri su obučeni za najveće izazove u proizvodnji.



NEOFYTON | servis

Pustili smo u rad više od 400 mašina za brizganje plastike/gume, 6 centralizovanih sistema, 200+ industrijskih rashladnih sistema.

Prevod uputstava na srpski i hrvatski jezik

Sva uputstva kao i upravljački uređaji CC300 za mašine i RC300 za robote su prevedeni na srpski i hrvatski jezik!



NEOFYTON | edukacija i treninig

Neofyton pruža obuke vezano za upravljanje i optimizaciju proizvodnje:

- Mašine za brizganje plastike
- Rashladni sistemi
- Prateća oprema
- Roboti

Obuke se sprovode i tokom puštanja mašina i opreme u rad, ali takođe i ukoliko su Vam potrebne dodatne obuke zaposlenih, Neofyton će Vam izaći u susret.



NEOFYTON | Sajmovi

Neofyton je redovni učesnik **sajma Tehnike u Beogradu od 1999.**

Internacionalni sajmovi: Makedonija, Bosna



Sajam tehnike u Beogradu – osvajali smo nagrade za najbolje sisteme, kao i najmoderniji štand.

NEOFYTON | generalni zastupnik opreme za plastiku

ENGEL

Piovan
Customers. The core of our innovation

**EURO
CHILLER**
INTERNATIONAL COOLING

TRIA
Grinding Technology

CAMPETELLA
ROBOTIC CENTER Srl

männer
SOLUTIONS FOR PLASTICS



mašine za
brizganje



prateća
oprema



industrijski
čileri



mlinovi



IML roboti



tople dizne

Kompanija Neofyton poseduje 24-godišnje iskustvo u isporuci sistema

PARTNERSTVOM DO USPEHA !

MAŠINE ZA BRIZGANJE PLASTIKE

- > 400 prodatih mašina i robota



ENGEL duo



ENGEL e-motion - ELEKTICNE



ENGEL insert



ENGEL victory



ENGEL ROBOTI



ENGEL elast-GUMA



HIDRAULIČNE MAŠINE ZA BRIZGANJE PLASTIKE

VICTORY – mašine bez vođica 28-500 t sile zatvaranja

Mašine opšte namene

Engel - pionir u razvoju mašina bez vođica je prepoznatljiv po svojoj **VICTORY** seriji „tie bar-less“ mašina. Prednost mašina bez vođica jeste veća zona alata, veće otvaranje ploča, lakši pristup robota, laku i brzu izmenu kalupa, kao i mogućnost brizganja većih komada, što pre svega predstavlja nižu investiciju i veću efikasnost procesa.

C frame - kompaktan ram za držanje sile bravljenja i smanjenje elastičnih deformacija ploča na minimum u toku procesa brizganja

Flex link - obezbeđuje najveću paralelnost ploča. Paralelnost je veća za 75% od standarda propisanog od strane Euromap-a

Linearno vođenje - visoko-precizne šine za vođenje pokretne ploče, bez trenja - **ušteta energije** i povećanje produktivnosti



pakovanje, medicina, elektroindustrija, tehnička plastika i auto industrija



HIDRAULIČNE MAŠINE ZA BRIZGANJE PLASTIKE

DUO – velike mašine 350-5.500 t sile zatvaranja

DUO pico 350-700 t

e-DUO 500-700 t

Duo seriju velikih mašina karakteriše **servo motor - eco drive**, koji smanjuje potrošnju energije **do 25 %**, visoka ekonomičnost, kao i karakteristika brizganja velikih komada (do 100 kg). Zahvaljujući specijalnom sistemu bravljenja, omogućeni su kratki ciklusi, kao i maksimalna pouzdanost i mala potrošnja po kg prerađenog materijala.

e-duo hibridna električna mašina sa dual-platen tehnologijom, omogućava veliku preciznost i efikasnost procesa, idealna je za IML i tankozidne proizvode.
Još brži ciklusi !

- preko 5000 mašina na tržištu
- 20 godina na tržištu



pakovanje, medicina, elektroindustrija, tehnička plastika i auto industrija

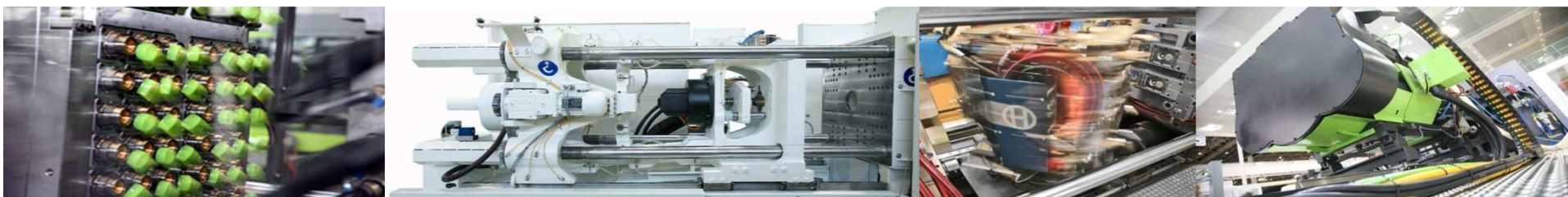

POTPUNO ELEKTRIČNE MAŠINE ZA BRIZGANJE PLASTIKE

E-MOTION potpuno električne mašine ***50-650 t sile zatvaranja***

Karakteriše ih visoka konzistentnost i preciznost u radu, kao i **ušteta u potrošnji struje, velika brzina rada**, ušteta na vodi potrebnoj za hlađenje i konstantno **visok kvalitet** brizganja komada.

E-MOTION e-cap mašine specijalizovane su za proizvodnju čepova do 100 do 420t.
Maksimalne performanse - velika energetska efikasnost.
Ciklus ispod 3 s!

E-MOTION e-mac je izuzetno kompaktna i energetska efikasna mašina namenjena brizganju **tehničke plastike**.

Uštete u potrošnji struje do 55%, a u potrošnji ulja do 90%.

Ciklus ispod 5 s!

Paralelne kretnje.

Energija kočenja se obnavlja i vraća direktno u sistem.

Integrisan upravljački sklop CC300 - potpuna modularnost.



pakovanje, medicina, elektroindustrija, tehnička plastika i auto industrija

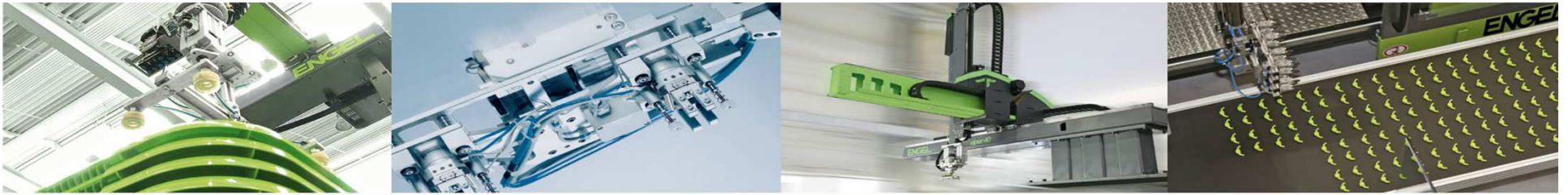

AUTOMATIZACIJA - nova generacija linearnih robota

VIPER – inteligentna rešenja

Automatizacija za sve serije mašina od 28 do 5.500 t sile zatvaranja

- **kontrola vibracija** smanjuje vibracije prilikom kretnji robota, čime poboljšava kretnje i preciznost pozicioniranja, omogućavajući kratka vremena ciklusa.
- **identifikacija težine** detektuje se težina komada u griperu. Ukoliko težina premašuje prethodno podešenu vrednost robot usporava kretnje kako bi produžio svoj životni vek. Ukoliko je težina komada ispod prethodno određene vrednosti on ubrzava svoje kretnje kako bi povećao produktivnost proizvodnje.
- **kontrola efikasnosti** eliminiše nepotrebna vremena čekanja tako što robot automatski podesava svoje sekvence prema vremenu ciklusa zadatog u procesu proizvodnje. Ovo produžava životni vek robota i doprinosi velikim uštedama u potrošnji električne energije.

e-asix višeosni robot potpuna integracija upravljačkog uređaja

RC 300 sa upravljačkim uređajem mašine CC300=jednostavnost rukovanja
Mogućnost preuzimanja komada dok alat nije u potpunosti otvoren = manje vreme ciklusa



pakovanje, medicina, elektroindustrija, tehnička plastika i auto industrija

TOP KVALITET – MAKSIMALNA PROFITABILNOST

- Vrhunski konstrukcioni materijali
- Iskorišćenost 95%
- Brze mašine – **veći profit**
- Vrhunska pouzdanost – maksimalni stepen iskorišćenja i dug životni vek mašina
- Prava mašina za svaku aplikaciju



ULAGANJE U KVALITET SE NAJVIŠE ISPLATI !!!

NEOFYTON | PACKAGING kupac – poklopci, kantice

Jedan od najvećih packaging kupaca u regionu !

Centralizovani sistemi za transport materijala



NEOFYTON | PACKAGING kupci – tankozidni proizvodi

Jedan od najvećih packaging kupaca u regionu !



Centralizovani čilerski sistemi

ENGEL e-motion & e-speed

- maksimalna produktivnost i efikasnost
- maksimalna ekonomičnost
- brz povrat na investicije

IML rešenja i high-speed automatizacija



NEOFYTON | PACKAGING kupci – tankozidni proizvodi

Jedan od najvećih kupaca u regionu.



ENGEL e-motion

- najkraće vreme ciklusa – **fully electric**
- najveća brzina ušpicavanja
- neprevaziđena energetska efikasnost
- idealno za IML



NEOFYTON | PACKAGING kupci – kozmetička ambalaža



ENGEL victory

- bez vodica = velika zona alata
- manja investicija
- lak pristup robota
- idealna za velike i kabaste alate, fitting i dr.

NEOFYTON | PACKAGING kupci – kozmetička ambalaža



ENGEL victory

- bez vođica = velika zona alata
- manja investicija
- lak pristup robota
- idealna za velike i kabaste alate, fitting i dr.

NEOFYTON | PACKAGING kupci – ambalaža

Proizvođač ambalaže za šumeće tablete, Srbija. Prvi kupac IML tehnologije u Srbiji.



Tako je lako biti zdrav!



NEOFYTON | TECHNICAL kupci – roba široke potrošnje

Jedan od vodećih kupaca u Srbiji.



plastic fantastic



NEOFYTON | TECHNICAL kupci – roba široke potrošnje



ENGEL duo – proizvodnja stolica, stolova i velikih aplikacija

- potpuno hidraulična ili hibridna mašina
- veliki hod otvaranja
- izuzetna energetska efikasnost sa ENGEL ecodrive-om



NEOFYTON | TECHNICAL MOLDING kupci

Proizvodnja fittinga, Srbija i Hrvatska.

ENGEL victory

- bez vođica= velika zona alata
- manja investicija
- lak pristup robota
- idealno za fittinge i kabaste alate



NEOFYTON | CONSUMER INDUSTRY kupci – tehnička plastika

Jedan od najvećih technical kupaca u regionu !



ENGEL victory

- bez vođica = velika zona alata
- manja investicija
- lak pristup robota
- idealna za velike i kabaste alate, fitting i dr.



NEOFYTON | AUTOMOTIVE kupci - eksterijer

Jedan od najvećih automotive kupaca u regionu !



Autodelovi

branici, vrata, rešetke, retrovizori, klime, bočni i zadnji spojleri, delovi krova, radkapne, etc.

Karakteristike

- proizvodnja velikih aplikacija – veliki i teški komadi proizvedeni u potpuno automatizovanoj proizvodnoj jedinici (mašina, robot, prateća oprema)



NEOFYTON | AUTOMOTIVE kupci - enterijer

Delovi enterijera

kontrolna tabla, kabina, sedišta, rukohvati i naslon, poklopac *airbag*-a, pretinac, fioke, poklopci zvučnika, obloga vrata, držači čaša, unutrašnja ogledala i dr.

Karakteristike

- visoki zahtevi u pogledu kvaliteta, optika, površina proizvoda, kao i u pogledu dizajna

Budući trendovi

- funkcionalna integracija i dizajn, površine osetljive na dodir – *soft touch*, specijalne površine visokog sjaja



Jedan od najvećih automotive kupaca u Srbiji !

NEOFYTON | AUTOMOTIVE kupci

Svetla

farovi i stop svetla, reflektori, LED tehnologija, etc.

Karakteristike

- svetlosne pozicije su važan element u pogledu dizajna u automobilskoj industriji

Budući trendovi

- multikomponenti delovi (LED/Xenon) proizvedeni u čistim sobama



Jedan od najvećih automotive kupaca u regionu !

NEOFYTON | AUTOMOTIVE kupci – konektori, eksterijer, elektronika



ENGEL victory

- Bez vođica = velika zona alata
- Niža investicija
- Jednostavan pristup robota
- Idealno za velike i kabaste delove



NEOFYTON | PIOVAN – centralizovani sistemi

KOLEKTOR, Serbia Drying centralized systems



NEOFYTON | PIOVAN – centralizovani sistemi

GRUNDFOS, Serbia Centralized systems for 8 machines



NEOFYTON | EUROCHILLER – industrijski čileri

Neofyton zastupnik Eurochillera od 2001:

 > 200 čilera puštenih u rad

Vodeno hlađenje



Adijabatsko hlađenje



Vazdušno hlađenje





NEOFYTON | Industrijski rashladni sistemi

STANDARDNI ČILERI

NAX serija (170-960 kW)

- namenjen hlađenju velikih i srednjih sistema
- automatski hidraulički *by pass* i merač pritiska u sistemu
- pumpe,cevi za vodu i termički izolovan rezervoar od nerđajućeg čelika

GC serija (2,7 - 133 kW)

- odvojena rashladna kola
- namenjen hlađenju manjih sistema
- trokraki proporcionalni ventili za kontrolu *Free cooler* sistema

ADY-EVO (35-240 kW)

- visok stepen iskorišćenja i uštede energije rashladnih sistema
- odnos snage-kapacitet hlađenja / potrošnja struje.
- brz povrat investicije
- T vode bliska T vlažnog vazduha



brizganje, duvanje, ekstruzija, folija, termoformiranje

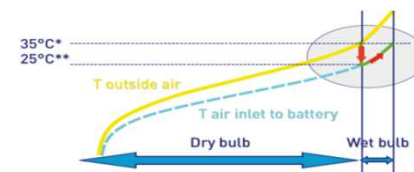

NEOFYTON | Industrijski rashladni sistemi

ADIJABATSKI RASHLADNI SISTEMI

ADCOOLER (180 – 1220)

velika ušteda energije
 idealan za hlađenje hidraulike-max T vode 28C
 bez kalcifikacije izmenjivača u evaporativnom kolu
 adijabatski efekat = temperatura vode bliska temperaturi vlažnog termometra



ČILERI ZA HLAĐENJE FOLIJE

Koristi se za hlađenje ekstrudirane folije i predstavlja patentirani koncept Eurochillera prihvaćen od svih značajnijih proizvođača mašina: Macchi, Tecom, Windmoeller ...

ABF (14 – 108 kW)

hlađenje balona spolja i iznutra tačno definisanom temperaturom
 besprekorna kontrola debljine zida folije
 eliminisanje lepljenja folije
 drastično smanjenje škarta
 povećanje kapaciteta i do 30%



brizganje, duvanje, ekstruzija, folija, termoformiranje

NEOFYTON | TRIA – mlinovi za plastiku

Neofyton zastupnik Trie od 2009:



Your recycling needs. Our grinding solutions.

Brizganje, ekstruzija, duvanje, termoformiranje, folija i dr.





NEOFYTON | TRIA Mlinovi za mlevenje plastike

Italijanska kompanija Tria u svojoj ponudi obuhvata **mlinove za mlevenje plastike različitih namena** – duvana, brizgana, ekstrudirana, folije, plastični delovi velikih dimenzija, pločasti elementi, monofilamenti.

Zašto TRIA:

- neprevaziđena pouzdanost i modularnost
- prilagođeni za mlevenje svih vrsta plastike
- lako održavanje i niži troškovi - **sigurna investicija**

JM serija prilagođena mlevenju **brizgane plastike**

Karakteristike:
standardni mlinovi sa komorama otpornim na trenja i habanja
konstantna rotacija noževa
jednostavno rukovanje i pristup mlinu
kapacitet: 5 - 80 kg/h
snaga motora: 1.1 - 4 kW



Tria predstavlja BM seriju mlinova

prilagođenu mlevenju **duvane i termoformirane plastike**

Karakteristike:

- specijalne komore sa tangencijalnim sečenjem koje ne dozvoljavaju 'izletanje' veoma lakih delova
- komore otporne na trenje i habanja, čvrstoće 750 Vikera, snage do 37 kW
- jednostavno rukovanje i pristup mlinu
- veličina sita je 50 % površine rotacionih noževa što povećava efikasnost i time skraćuje vreme mlevenja
- kapacitet: 50 - 1200 kg/h
- snaga motora: 4 - 75 kW



brizganje, duvanje, ekstruzija, folija, termoformiranje

NEOFYTON | PIOVAN prateća oprema

Neofyton zastupnik Piovana od 2010:

- > 90 klijenata
- 6 centralizovanih sistema
- > 450 prodatih pojedinačnih jedinica

Piovan

Customers. The core of our innovation

**Centralizovani
sistemi**

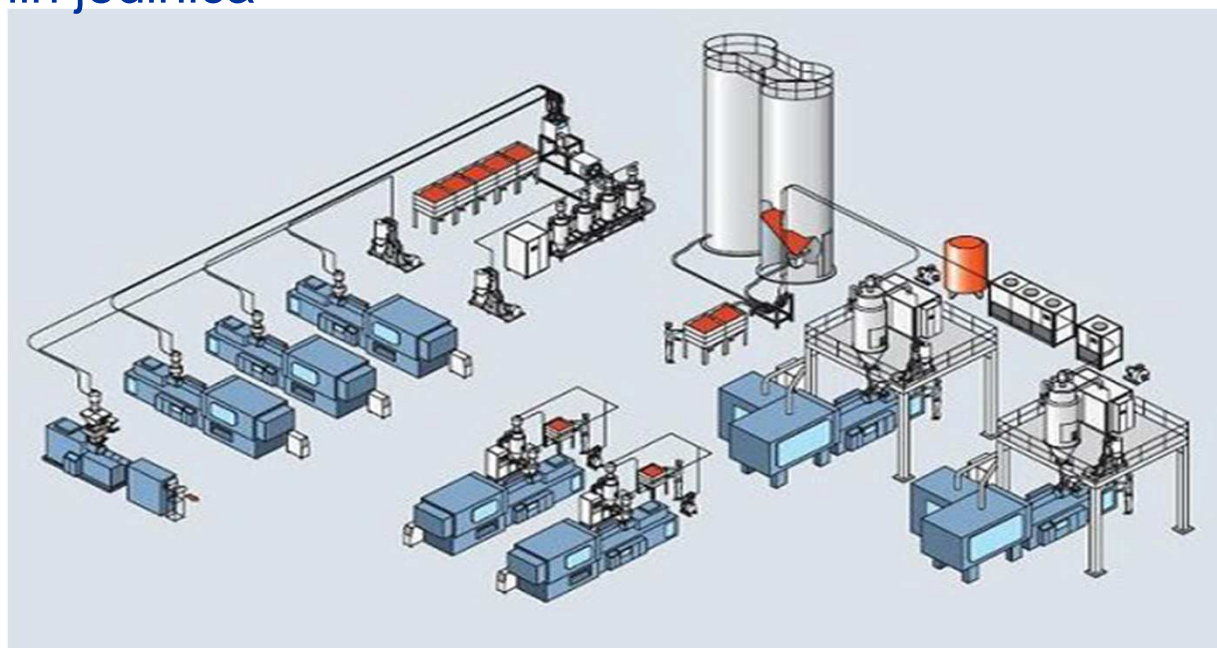



NEOFYTON | PIOVAN Prateća oprema za industriju prerade plastike

SUŠARE – nove generacije sušara omogućavaju uštede u potrošnji el. energije do 50 %

- **closed loop** sistem protoka vazduha-energetska efikasnost
- optimizacija sušenja bez degradacije materijala
- regulacija temperature i protoka vazduha

HR:

- sušare za hidroskopne materijale
- protoka vazduha od 50-200 m³/h
- konstantna tačka rose do -50 C
- energetska efikasnost do 30 %



Genesys:

- sušare za PET
- potrošnja 69.2 W/kg/h
- ušteda u potrošnji el. energije do 50%



DP:

- sušara sa izvlačenjem vlažnosti vazduha
- *dew point* ispod -55 C
- mikroprocesorska kontrola-velika preciznost



DPA sušare:

- kapacitet: 0.5–25 kg/h
- *dew point* do -40C
- energetska efikasnost



brizganje, duvanje, ekstruzija, folija, termoformiranje



NEOFYTON | PIOVAN Prateća oprema za industriju prerade plastike

DOZATORI – gravimetrijski i volumetrijski

- maksimalna preciznost i kontrola doziranja
- volumetrijski i gravimetrijski sistemi doziranja

Lybra:

- loss-in-weight-control – ušteda u potrošnji masterbača i aditiva do 20%
- kapacitet od 10 g/h do 170 kg/h
- energetska efikasnost



TRANSPORT MATERIJALA – EASY 3

- centralni sistemi za pneumatski transport materijala
- **winfactory**-sistem za monitoring i upravljanje transportom materijala



trofazni usisivači



monofazni usisivači

TERMOREGULATORI

- fluid: voda i ulje temperature do 250 C
- omogućava visoku i konstantnu produktivnost
 - protok fluida do 150 l/min
 - pritisak do 6 bara



brizganje, duvanje, ekstruzija, folija, termoformiranje

NEOFYTON | MANNER Tople dizne

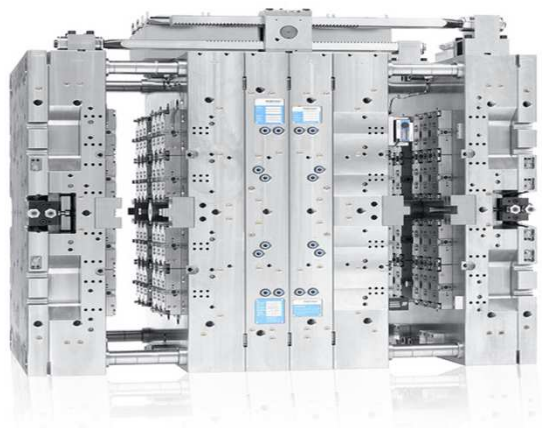

Tople dizne

- idealne za sve industrije – tehnička plastika
- prema specifičnim zahtevima
- inteligentna rešenja – veća preciznost i kvalitet proizvoda
- efikasnija proizvodnja
- do 128 kaviteta
- dug životni vek proizvoda
- jednostavno održavanje
- velika ponovljivost

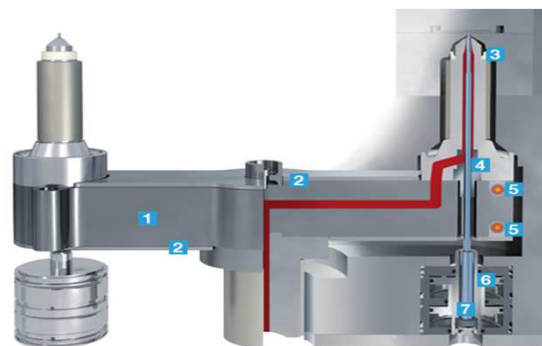

NEOFYTON | CAMPETELLA – IML roboti

Zastupnici od 2013.

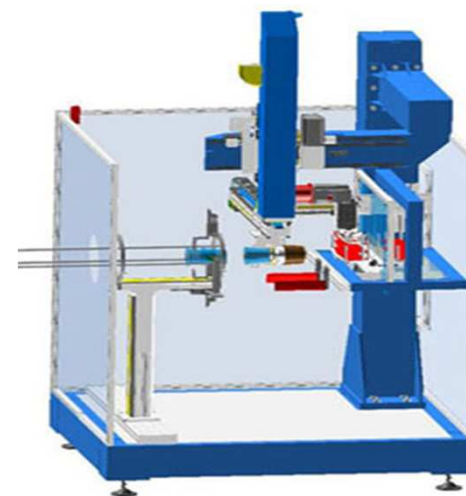

NEOFYTON | generalni zastupnik opreme za plastiku



NEOFYTON DOO

Danila Kiša 7a,
21000 Novi Sad-Srbija
00 381 21 452 642

NEOFYTON HR

Hektorovićeva 2,
10000 Zagreb - Hrvatska
00 385 91 222 7 881

prodaja@neofyton.com

www.neofyton.com

